

# PCQD-64ET

FREELOTUS ELETTRICO

PIANI COTTURA ELETTRICI 60

PIANO COTTURA TRIFASE - N. 2 piastre  
quadre



Costruzione - Modello realizzato in acciaio inox CrNi 18/10 AISI 304, con piano di spessore 2 mm, satinatura superficiale Scotch-Brite, particolari cromati. Modello - Piani di cottura elettrici e vetroceramica, per uso professionale. Piastre in ghisa di forma rotonda o quadrata, con bordo di tenuta in acciaio, commutatore a 7 posizioni e limitatore della temperatura. Piani in vetroceramica con piastre di cottura radianti e spie di segnalazione del calore residuo. Dotazioni - Staffe di fissaggio.

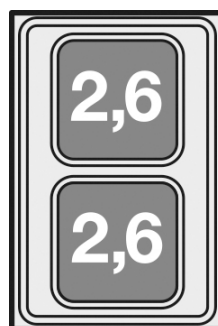

ITALIAN CULINARY ART

Le immagini presentate non sono vincolanti.  
La ditta si riserva di apportare modifiche senza  
preavviso.

# PCQD-64ET

FREELOTUS ELETTRICO

PIANI COTTURA ELETTRICI 60

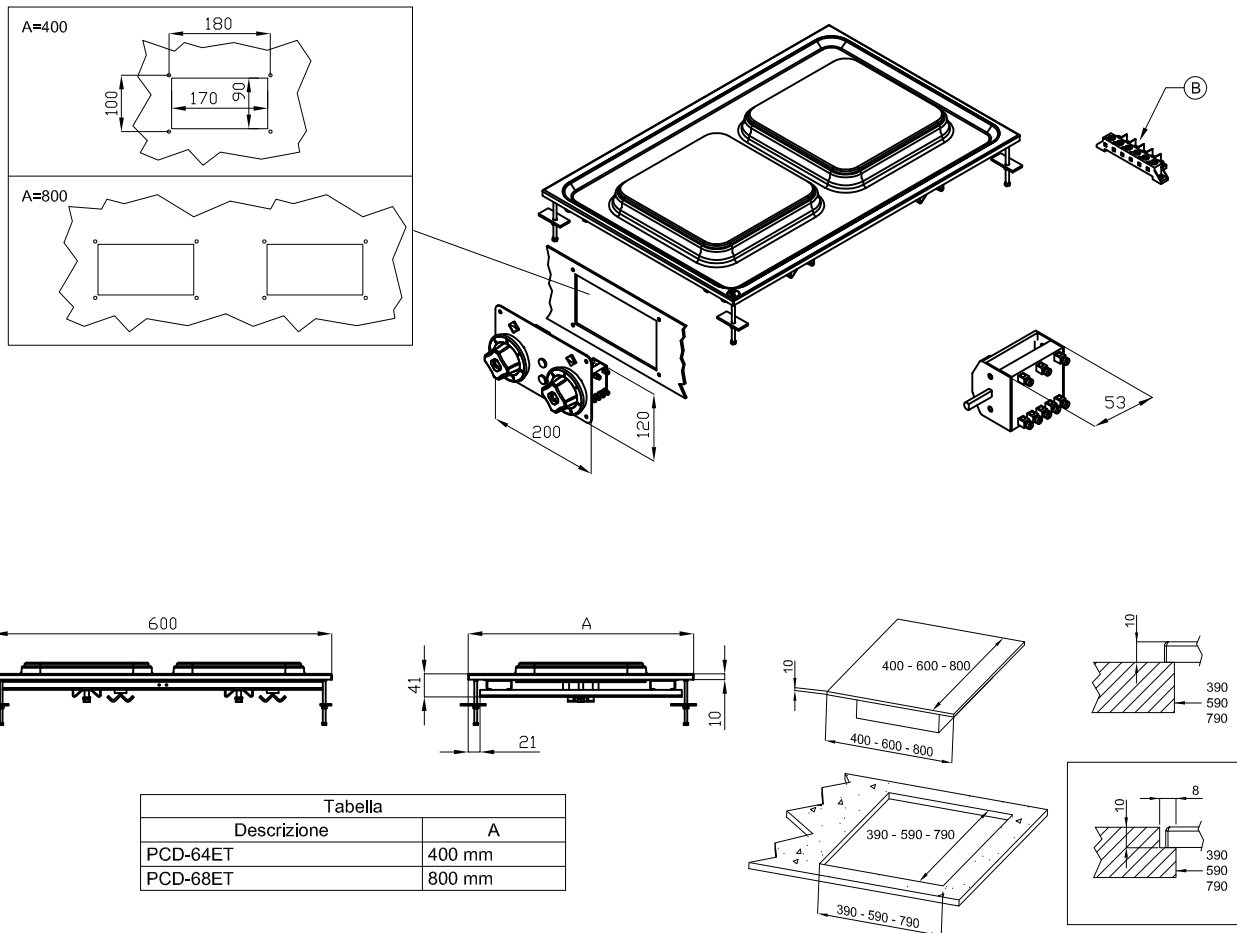

A	Targhetta caratteristiche		B	Allacciamento elettrico	
---	---------------------------	--	---	-------------------------	--

**MODELLO:** PCQD-64ET  
**DIMENSIONI:** cm. 40x 60x 5h  
**POTENZA ELETTRICA:** 5,2 kW  
**VOLTAGGIO:** 400V~2N / 230V~3 / 230V~  
**FREQUENZA:** 50/60 Hz



**kg:** 19  
**m<sup>3</sup>:** 0.127  
**mm:** 43x63x47

BUY LOTUS BUY ITALY

Le immagini presentate non sono vincolanti.  
La ditta si riserva di apportare modifiche senza preavviso.



LOTUS S.P.A. Via Calmaor, 46  
 31020 San Vendemiano(TV) - Italy  
 Tel. + 39 0438 778020 / 778468  
 Fax + 39 0438 778277  
 www.lotuscookers.it - lotus@lotuscookers.it